

DE KACHEL AANZETTEN

De kachel mag alleen aangezet worden door een volwassene!

Controleer ook altijd of de gasfles opengedraaid is. U kunt, na het uitzetten van de kachel, deze ook weer dichtdraaien.

1. Druk de start/regelknop en de rode knop (ontsteking) tegelijkertijd in totdat de waakvlam gaat branden.
2. Als de waakvlam brandt, houdt u de start/regelknop nog 10/20 seconden ingedrukt op stand 1. Dit zorgt ervoor dat de thermische beveiliging warm wordt waardoor de gastoevoer naar de rest van de kachel geopend blijft.
3. De kachel brandt en wordt lekker warm.



Afslaan van de kachel

Slaat de kachel na een tijdje af? Dan kan dit te maken hebben met de zuurstofgebrek beveiliging. Dit betekent dat er niet genoeg ventilatie in de ruimte is. Zet daarvoor een raampje open of zet de ventilatiekieren van een voortent open. Als er te weinig zuurstof in de ruimte aanwezig is, dan slaat de **gaskachel** vanzelf af.

Mocht het daarna nog steeds niet lukken, dan kunt u de receptie bellen op 0523-251417.

UITLEG VAATWASSER

Bij deze vindt u de uitleg over de vaatwasser die in uw accommodatie zit. Mocht u er niet uitkomen, dan kunt u altijd contact opnemen met de receptie (0523-251417).

Let op, er zit geen bestekmandje in, maar een bestekrek. Deze zit helemaal boven de vaatwasser.

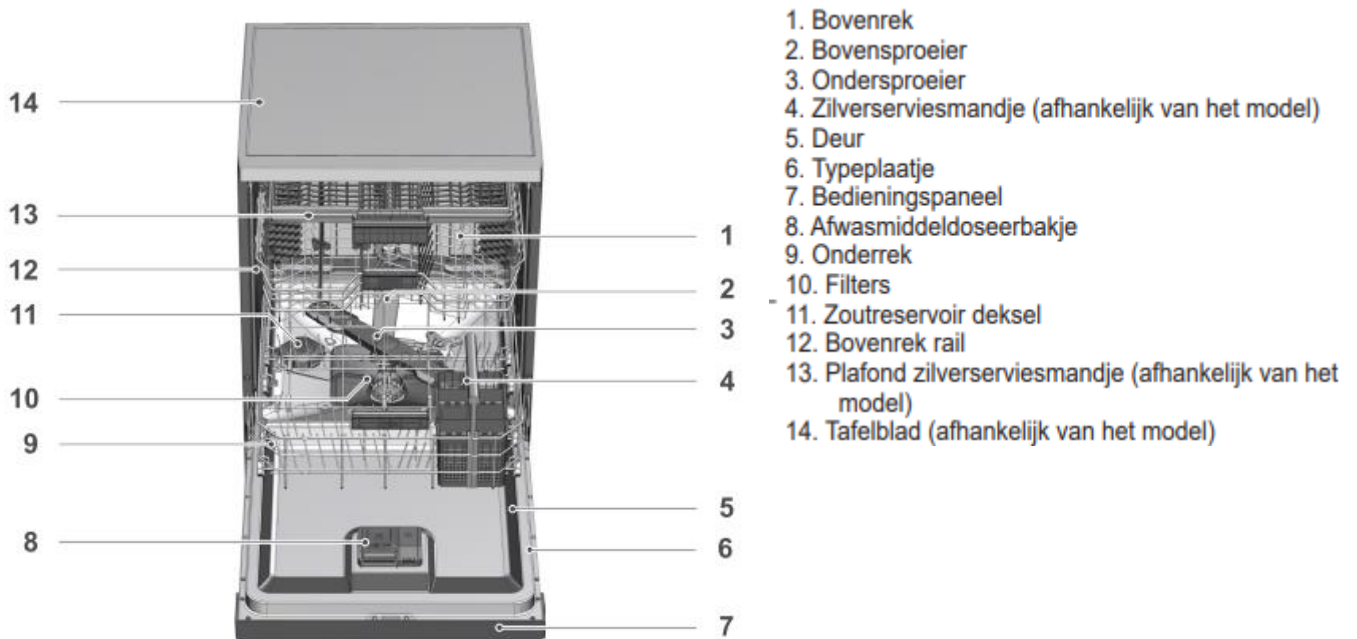

Voor de volledige instructies kunt u terecht op de website van Whirlpool. U hoeft dan alleen deze QR-code te scannen.

Beschrijving programma's

Hieronder vindt u een overzicht van de verschillende programma's waaruit u kunt kiezen. Om het verbruik te verlagen, graag de vaatwasser alleen laten draaien wanneer deze vol is.

Bedieningspaneel

- Kort programma (35°)
- SteamGloss (60°)
- Off
- ECO (50°)
- Grote vaat (70°)
- Super Rinse (65°)



Programma selecteren

Wanneer u een programma selecteert met de Programma selectieknop licht de Aanwaarschuwingsindicator op en het schakelt uit wanneer u de knop op OFF schakelt.

Start / Pauze / Annuleren toets

Met deze knop start u het geselecteerde programma, u zet deze op pauze of u annuleert het programma.

Startuitstel toets

Deze toets wordt gebruikt om de duur van het startuitstel in te stellen. Wilt u de startuitstelfunctie annuleren, houdt dan de Start/Pauze/Annuleren toets indrukt gedurende 3 seconden terwijl de functie actief is.

Controle van het programma

Als de drogen indicator oplicht, zal de machine geruisloos drogen gedurende 30 tot 60 minuten. Daarna wordt de drogen indicator uitgeschakeld en de Einde-indicator licht op.

UITLEG COMBIMAGNETRON

Bij deze vindt u de uitleg over de combimagnetron die in uw accommodatie zit. Mocht u er niet uitkomen, dan kunt u altijd contact opnemen met de receptie (0523-251417).

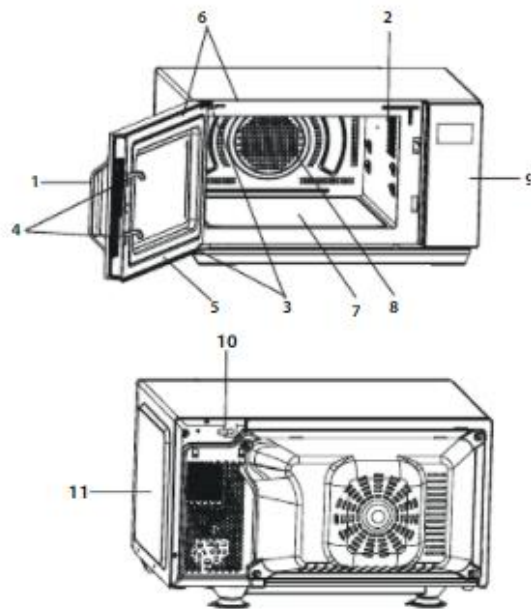

OVEN

1. Deurgreep
2. Oven lamp
3. Deurscharnieren
4. Veiligheidsgrendels
5. Deur
6. Deurafdichtingen en afdichtingsoppervlakken
7. Glasplaat
8. Ovenruimte
9. Bedieningspaneel
10. Netsnoer
11. Buitenkast

Bedieningspaneel

Hieronder ziet u het overzicht van het bedieningspaneel van de combimagnetron.

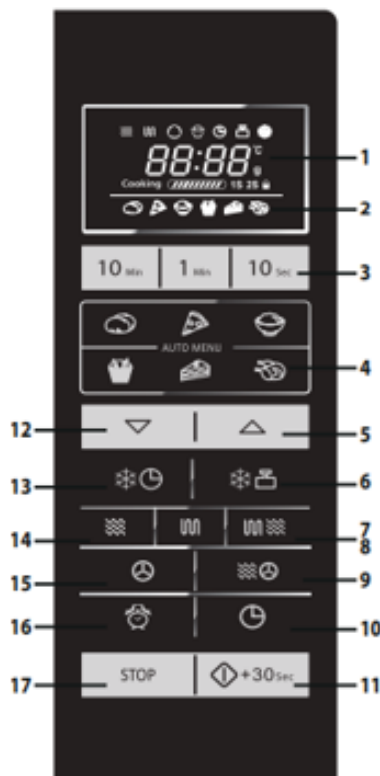

1.DIGITALE DISPLAY en SYMBOLEN

- MAGNETRON-symbool
- GRILL-symbool
- CONVECTIE-symbool
- TIMER-symbool
- KOOKWEKKER-symbool
- ONTDOOIEN OP GEWICHT-symbool
- ONTDOOIEN OP TIJD-symbool
- KINDERSLOT-symbool

2.AUTO MENU-SYMBOLEN

- GEPOFTE AARDAPPELS
- PIZZA
- RIJST
- OVENCHIPS
- TAART
- GEBRADEN KIP

3.NUMMER-toetsen







- 4.AUTO MENU-toetsen
- 5.AUTO MENU A1-A7-toets en GEWICHT VERHOGEN-toets
- 6.ONTDOOIEN OP GEWICHT-toets
- 7. GRILL-toets
- 8. MICRO + GRILL-toets
- 9.MICRO+CONVECTIE-toets
- 10.KEUKENWEKKER/KLOKINSTELLING-toets
- 11.START/QUICK START-toets
- 12.AUTO MENU A1-A7-toets en GEWICHT VERLAGEN-toets
- 13.ONTDOOIEN OP TIJD-toets
- 14.MICRO POWER-toets
- 15.CONVECTIE-toets
- 16.VERTRAGINGSTIMER-toets
- 17.STOP/CLEAR-toets

Algemene uitleg oven

Uw oven heeft 6 vermogensstanden. Volg de onderstaande instructies om het vermogen in te stellen.

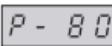
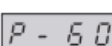
In het algemeen gelden de volgende adviezen:

- P100 - voor het snel koken of opwarmen van stoofschotels, warme dranken, groenen etc.
- P80 – voor het langdurige bereiding van compact voedsel, zoals braadstukken en gehaktbrood maar ook voor bijvoorbeeld cake.
- P60 – voor compact voedsel met lange bereidingstijd, zoals een rundvleeschotel, zodat het vlees mals wordt.
- P40 – voor ontdooien; kies dit vermogensniveau om ervoor te zorgen dat het gerecht gelijkmatig ontdooit.
- P20 – voor het voorzichtig ontdooien van bijvoorbeeld taart of gebak.
- P00 – voor het afkoelen van de oventemperatuur.

Het vermogen instellen	LCD-display	Magnetronvermogen
<ul style="list-style-type: none">• Druk 1x op de toets MICRO POWER en P100 zal worden weergegeven en tegelijkertijd zal het magnetronsymbool  op de display gaan branden.• Druk op de MICRO POWER-toets om de vermogensstand te veranderen totdat de display het gewenste niveau aangeeft.• Druk op de cijfertoetsen "10Min", "1Min", "10Sec" om de kooktijd in te voeren en druk daarna op de START/QUICK START-toets om de oven te starten.• Om het vermogen tijdens de bereiding te controleren, druk u op de MICRO POWER-toets. Het huidige vermogen zal 4 seconden getoond worden. De oven zal verder aftellen terwijl de display het vermogen toont.• In de stand-by mode drukt u direct op de cijfertoetsen "10Min", "1Min", "10Sec". Het standaardvermogen bedraagt P100.		HOOG = 100 %
		MEDIUM HOOG = 80 %
		MEDIUM = 60 %
		MEDIUM LAAG = 40 %
		LAAG = 20 %
		0 %

De oven starten

Plaats het voedsel in de oven. Sluit de deur en druk op de START/QUICK START-toets nadat u het gewenste kookprogramma heeft geselecteerd. Als het kookprogramma is ingesteld en de START/QUICK START-toets wordt niet binnen 20 seconden ingedrukt, zal de instelling worden geannuleerd.

Gebruik de STOP/CLEAR-toets om:

- Een fout tijdens het programmeren te wissen.
- De oventijdens het bereiden tijdelijk te onderbreken.
- Om een programmatijdens het koken te annuleren (hiervoor drukt u 2 x op de STOP/CLEAR-toets).
- Om het kinderslot in te stellen en te annuleren.

Voedsel bereiden in magnetron



Uw oven kan tot maximaal 99 minuten en 50 seconden worden ingesteld.

De invoereenheid van de kook- of ontdooitijd varieert van 10 seconden tot 10 minuten. Dit hangt van de totale duur van de kook- of ontdooitijd zoals in de tabel staat aangegeven.

Bereidingstijd	Verhogende eenheid
0-1 minuten	10 seconden
1-10 minuten	1 minuut
10-99 minuten	10 minuten

Handmatig bereiden / handmatig ontdooien

- Voer de kooktijd in en gebruik het magnetronvermogen van P100 tot P20 om te koken of te ontdooien
- Roer of draai het voedsel indien mogelijk 2-3x tijdens de bereiding.
- Dek het voedsel na het bereiden af en laat het staan indien dit wordt aanbevolen.
- Dek na het ontdooien het voedsel af met folie en laat het staan totdat het grondig is ontdooid.
- Voorbeeld: Om 2 minuten en 30 seconden te verhitten op P80 (80%) magnetronvermogen.

1. Druk op de -toets. P100 zal worden weergegeven.
2. Druk op de -toets om het vermogen voor P80 te selecteren
3. Druk op de cijfer- toetsen "10Min", "1Min", "10Sec", om de kooktijd in te voeren.
4. Druk op de START/QUICK START-toets om de bereiding te starten. (De display zal aftellen vanaf de geprogrammeerde bereidingstijd).



Handig om te weten:

- Als de oven start zal de ovenlamp gaan branden.
- Als de deur tijdens het koken/ontdooien wordt geopend om te roeren of het voedsel om te draaien, zal de kooktijd op de display automatisch stoppen. De ontdooi- of kooktijd zal verder aftellen wanneer de deur weer is gesloten en de START/QUICK START-toets wordt ingedrukt.
- Wanneer de bereiding/ontdooiing is voltooid zal de display "End" weergeven. Open de deur en sluit deze of druk op een willekeurige toets. De huidige tijd zal weer verschijnen op de display, indien de klok is ingesteld.
- Als u het vermogensniveau tijdens het bereiden wilt weten, druk dan op de -toets. Het huidige vermogen wordt 3 seconden getoond.



Voor de volledige instructies kunt u terecht op deze website.
U hoeft dan alleen deze QR-code te scannen.